

Winterthur Töss-Bülach, Fahrleitungserneuerung Dettenbergtunnel – Bülach (Linie 769)

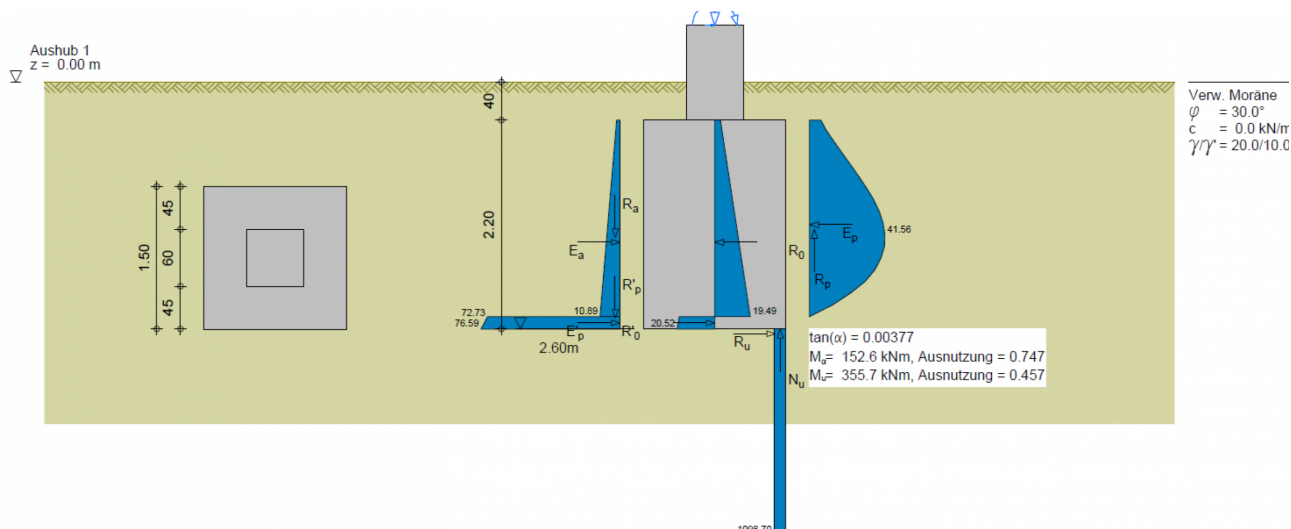

(Bild: FRIEDLIPARTNER AG)

PROJEKTbeschreibung

Sämtliche Fahrleitungselemente der Linie 769 zwischen dem KM 14.7 bis KM 16.7 sollen neu erstellt und die bestehenden Anlagen rückgebaut werden (Systemumbau auf R-FL). Insgesamt werden dazu 48 neue Fundationen für Fahrleitungsmasten bzw. deren Rückverankerungen benötigt.

UNSERE LEISTUNGEN

Die FRIEDLIPARTNER AG hat im Anschluss an die ebenfalls durch uns ausgeführte Baugrunduntersuchung die Dimensionierung der Spezial-Mastfundamente entlang des Streckenabschnittes übernommen. Zur Dimensionierung der grossen Anzahl an Fundamenten wurden diese in 4 verschiedene Typen unterteilt und jeweils der Nachweis der Tragsicherheit und Gebrauchstauglichkeit geführt. Die berechneten Dimensionen und Nachweise wurden in einem statischen Bericht inkl. Projektbasis und Nutzungsvereinbarung festgehalten.

AUSFÜHRUNGSPERIODE

2022 - 2023

AUFTRAGGEBER

SBB AG, Bahnhofstrasse 12, 4600 Olten